



Via Pradazzo, 6/b
40012 Calderara di Reno
Bologna - Italy
www.italieri.com

Conservare il presente
indirizzo per futuro
riferimento

Retain this address
for future
reference

made in Italy

1:9 scale

No 7401

WLA 750

EN

This impressive motorcycle, built in the late 30s to the requirements of the American Police forces, and, in limited quantities, for the civil market, was used during the 2nd World War also by the American armed forces. Very sturdy and reliable, this motorbike was used by the military Police for surveillance, and by couriers for rapid delivery of messages between front line units, thanks to its good road-holding and the performance of its powerful engine.

IT

Questa imponente motocicletta, realizzata alla fine degli anni '30 per le esigenze della forze di Polizia americane e limitatamente per il mercato civile, venne utilizzata durante la 2° Guerra Mondiale anche dalle varie forze armate di quel Paese. Caratterizzata da una grande robustezza ed affidabilità questa moto venne impiegata dalla Polizia militare per la sorveglianza e dai corrieri per il recapito veloce dei messaggi tra i vari reparti sulla linea del fronte grazie alle buone qualità di tenuta di strada e per le prestazioni offerte dal potente motore.

DE

Dieses eindrucksvolle Motorrad wurde in den späten Dreissiger-jahren nach Angaben der Militärpolizei gebaut und kam in geringer Zahl auch auf dem Zivilsektor zum Verkauf. Während des zweiten Weltkrieges wurde es auch von den amerikanischen Streitkräften verwendet. Es handelt sich um eine stabile und verlässliche Maschine, die von der Militärpolizei für Überwachungsaufgaben und von Kurieren für schnelle Beförderung von Botschaften zwischen den Frontdivisionen verwendet wurde, was nur durch die stabile Strassenlage und die hervorragende Leistung des Motors möglich war.

FR

Cette impressionnante motocy-clette fut produite à la fin des années 30 pour répondre aux besoins des forces de police américaines. Vendue en petites quantité sur le marche civil, elle fut également employée durant la 2ème G.M. par les forces armées américaines. Extrêmement robuste et très fiable, d'un compor-tement sûr et très puissante, elle fut utilisée par la police militaire pour la surveillance et les unités de liaison pour l'acheminement rapide de messages aux divisions de première ligne.

ES

Esta impresionante motocicleta, fabricada hacia fines de los años 30 según los requerimientos de las Fuerzas Policiales Americanas, y, en cantidades limitadas, para el mercado civil, fue utilizada durante la 2da Guerra Mundial también por las Fuerzas Armadas Americanas. Muy robusta y confiable, esta motocicleta fue empleada por la Policía Militar para vigilancia y por correos para entrega rápida de mensajes entre las divisiones en la línea del frente, gracias a su buena estabilidad y el desempeño de su poderoso motor.

NL

Deze indrukwekkende motorfiets, in het einde van de jaren dertig gebouwd voor de Amerikaanse politie, en, in beperkte aantallen, voor de civiele markt, werd tijdens de Tweede Wereldoorlog ook gebruikt door het Amerikaanse leger. Deze motorfiets was zeer degelijk en betrouwbaar en was in gebruik bij de militaire politie en bij eenheden aan het front voor snelle koeriersdiensten, waar hij goede diensten bewees dankzij zijn goede wegligging en sterke motor.



EN WARNING: Model for adult modellers age 14 and over
IT ATTENZIONE: Modello per collezionisti adulti di età superiore ai 14 anni
FR ATTENTION: Modèle pour modélistes de 14 ans et plus.
DE ACHTUNG: Modellbausätze Für Modellbauer über 14 Jahre.
NL WAARSCHWING: Geschikt voor 14 jaar en ouder.
ES ATENCION: Modelo para modelistas mayores de 14 años.

EN ATTENTION - Useful advice!

Study the instructions carefully prior to assembly. Remove parts from frame with a sharp knife or a pair of scissor and trim away excess plastic. Do not pull off parts. Assemble the parts in numerical sequence. Use plastic cement ONLY and use cement sparingly to avoid damaging the model. Black arrows indicate parts to be glued together. White arrows indicate on which frame the parts must be assembled WITHOUT using cement. These letters (A - B - C...) indicate on which frame the parts will be found. Paint small parts before detaching them from frame. Remove paint where parts are to be cemented. Crossed out parts must not be used.

IT ATTENZIONE - Consigli utili!

Prima di iniziare il montaggio studiare attentamente il disegno. Staccare con molta cura i pezzi dalle stampe, usando un taglia-balsa oppure un paio di forbici e togliere con una piccola lima o con carta vetro fine eventuali sbavature. Mai staccare i pezzi con le mani. Montarli seguendo l'ordine delle numerazioni delle tavole. Eliminare dalla stampata il numero del pezzo appena montato facendogli sopra una croce. Le frecce nere indicano i pezzi da incollare, le frecce bianche indicano i pezzi da montare senza colla. Usare solo colla per polistirolo. Le lettere (A - B - C...) ai lati dei numeri indicano la stampata ove si trova il pezzo da montare. I pezzi sbarrati da una croce non sono da utilizzare.

DE ACHTUNG - Ein nützlicher Rat!

Vor der Montage die Zeichnung aufmerksam studieren. Die einzelnen Montageteile mit einem Messer oder einer Schere vom Spritzling sorgfältig entfernen. Eventuelle Grate werden mit einer Klinge oder feinem Schmirgelpapier beseitigt. Keinesfalls die Montageteile mit den Händen entfernen. Bei der Montage der Tafelnummerierung folgen. Pfeile zeigen die zu klebenden Teile während die weißen Pfeile die ohne Leim zu montierenden Teile anzeigen. Bitte nur Plastikklebstoff verwenden. Die Buchstaben (A - B - C...) neben den Nummern zeigt auf welchem Spritzling der zu montierende Teil zu finden ist. Die mit einem Kreuz markierten Teile sind nicht zu verwenden.

FR ATTENTION - Conseils utiles!

Avant de commencer le montage, étudier attentivement le dessin. Détacher avec beaucoup de soin les morceaux des moules en usant un massicot ou bien un pair de ciseaux et couper avec une petite lame avec de papier de verre fin ébarbagés éventuels. Jamais détacher les morceaux avec les mains Monter les en suivant l'ordre de la numération des tables. Eliminer de la moule le numéro de la pièce qui vient d'être montée, en le bifant avec une croix. Les flèches noires indiquent les pièces à coller, les flèches blanches indiquent les pièces à monter sans colle. Employer seulement de la colle pour polystyrol. Les lettres (A - B - C...) aux côtés des numéros indiquent la moule où se trouve la pièces à monter. Les pièces marquées par une croix ne sont pas à utiliser.

ES ATENCION - Consejos útiles!

Estudiar las instrucciones cuidadosamente antes de comenzar el montaje. Separar las piezas de las bandejas con un cuchillo afilado o un par de tijeras y retirar el exceso de plástico o rebada. No arrancar las piezas. Montar las piezas en orden numérico. Utilizar SOLAMENTE pegamento para plástico y en poca cantidad para evitar que se dane el modelo. Las flechas negras indican las piezas que se deben pegar juntas. Las flechas blancas indican las piezas que deben ensamblarse SIN usar pegamento. Las letras (A - B - C...) indican en que bandeja se encuentran las piezas. Pintar las piezas pequeñas antes de separarlas de la bandeja. Retirar la pintura de los lugares por donde se deben pegar las piezas.

NL OPGELET - Belangrijke bemerkingen!

Bestudeer zorgvuldig het montageplan voor het bouwen. Breek nooit onderdelen van het kader. Maak ze los met een scherp mes of kleine nageltang. Verwijder daarna al het overtollige plastic en pas de delen alvorens te lijmen. Gebruik allen lijm voor plastic modellen. Werk zorgvuldig en spaarzaam, teveel lijm zal uw model beschadigen. Zwarte pijlen duiden de te lijmen delen aan. Witte pijlen verwijzen naar bewegende delen welke niet mogen worden gelijmd. Deze letters (A - B - C...) geven de kaders aan waarin de onderdelen zich bevinden. Schilder de kleine onderdelen voor ze van het kader te snijden. Verwijder de verf van de te lijmen oppervlakten.

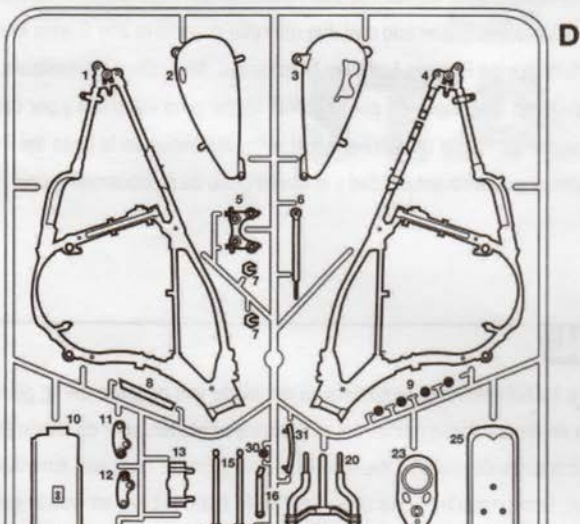
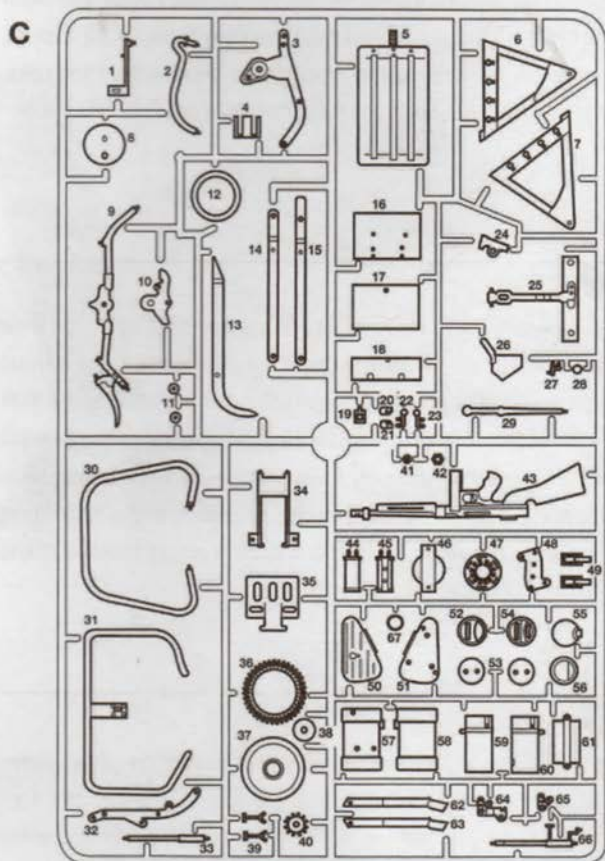
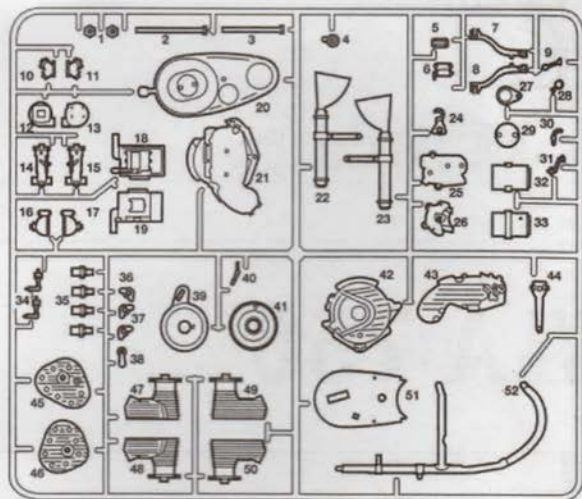
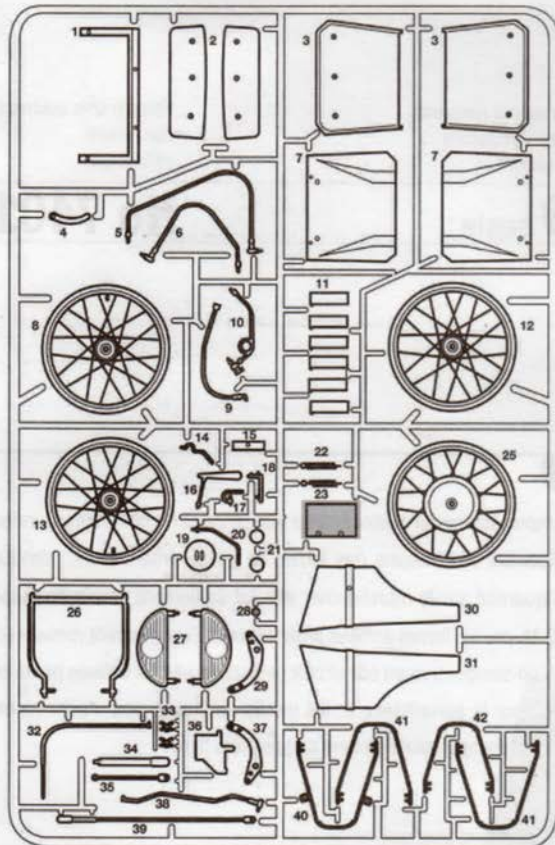

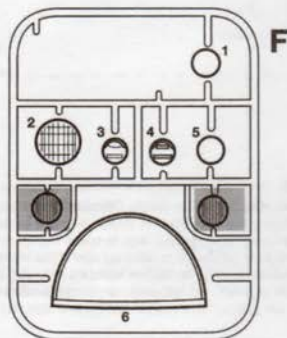
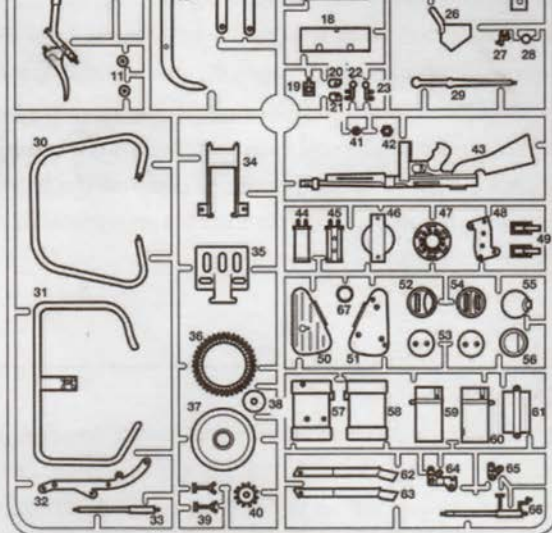
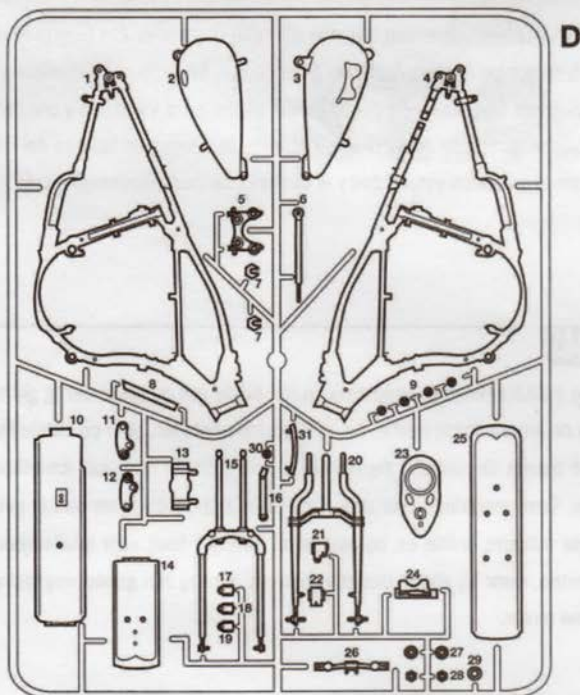

Ribadire a caldo
Rivet hot
River à chaud
Warm ennieten
Reforzar al calor
Versterking van hot



Parti da non utilizzare
Parts not for use
Pièces à ne pas utiliser
Telle werden nicht verwenden
Partes a no utilizar
Onderdelen niet te gebruiken

E

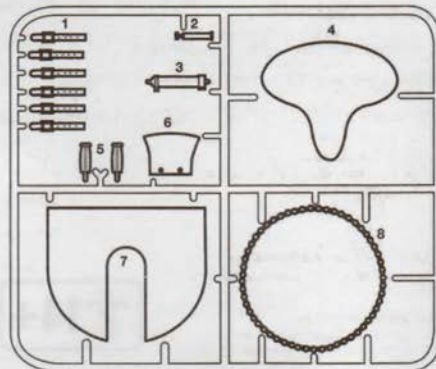

4G

x2



1G

x2



2G

x2



3G

x1



5G

I numeri si riferiscono all'assortimento colori Italeri Acrylic Paint
The indicated colour number refer to the Italeri Acrylic Paint
Les références indiquées concernent les peintures Italeri Acrylic Paint
Die angegebenen farbnummern beziehen sich auf die Italeri Acrylic Paint
Los números se refieren a los colores surtido Italeri Acrylic Paint
De nummers verwijzen naar het assortiment kleuren Italeri Acrylic Paint

A

METAL FLAT STEEL

F.S. 37178

ITALERI ACRYLCPAINT-4679AP

B

METAL GLOSS SILVER

F.S. 17178

ITALERI ACRYLCPAINT-4678AP

C

FLAT OLIVE DRAB

F.S. 34084

ITALERI ACRYLCPAINT-4728AP

D

FLAT BLACK

F.S. 37038

ITALERI ACRYLCPAINT-4768AP

E

FLAT LEATHER

F.S. 30100

ITALERI ACRYLCPAINT-4674AP

F

GLOSS RED

F.S. 11302

ITALERI ACRYLCPAINT-4605AP

G

GLOSS ORANGE

F.S. 12197

ITALERI ACRYLCPAINT-4682AP

H

FLAT WHITE

F.S. 37875

ITALERI ACRYLCPAINT-4769AP

I

FLAT WOOD

F.S. 30257

ITALERI ACRYLCPAINT-4673AP

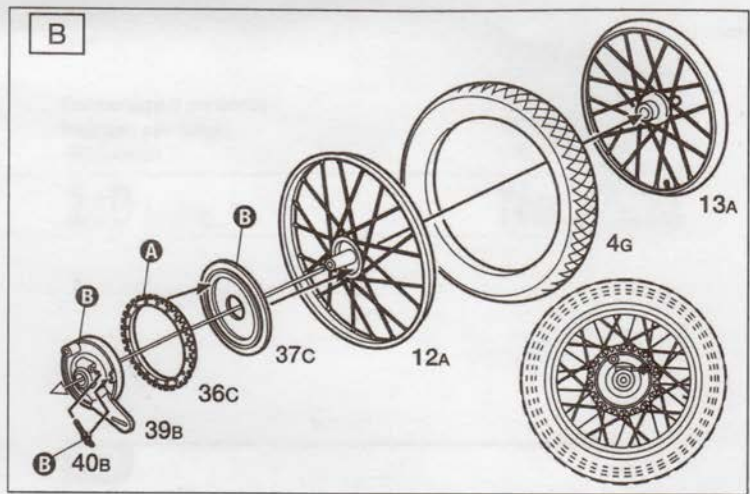
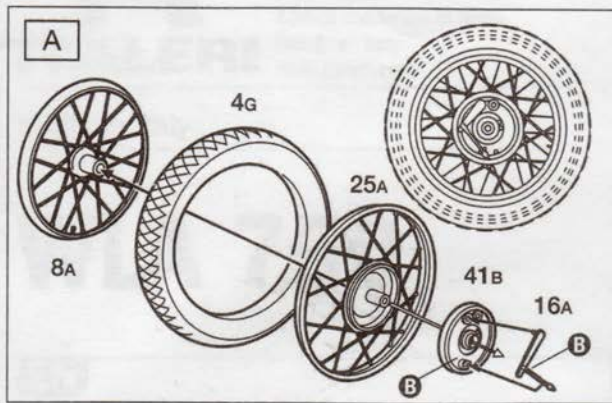
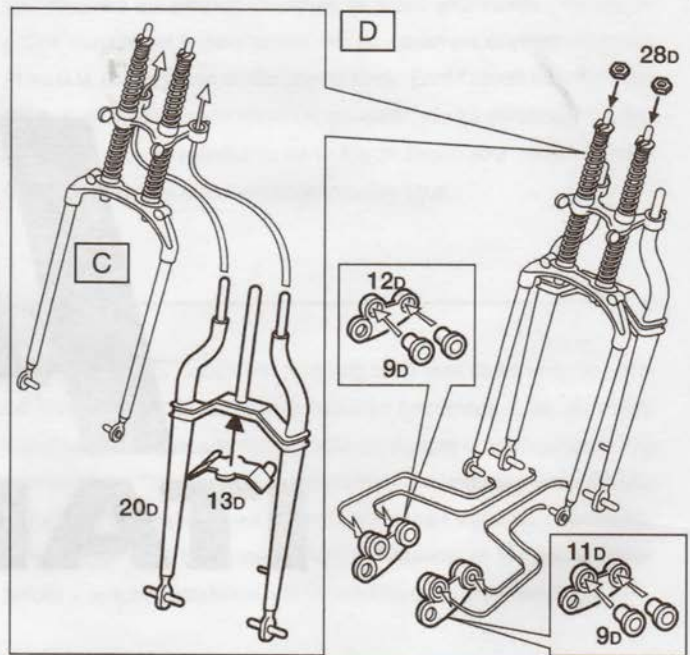
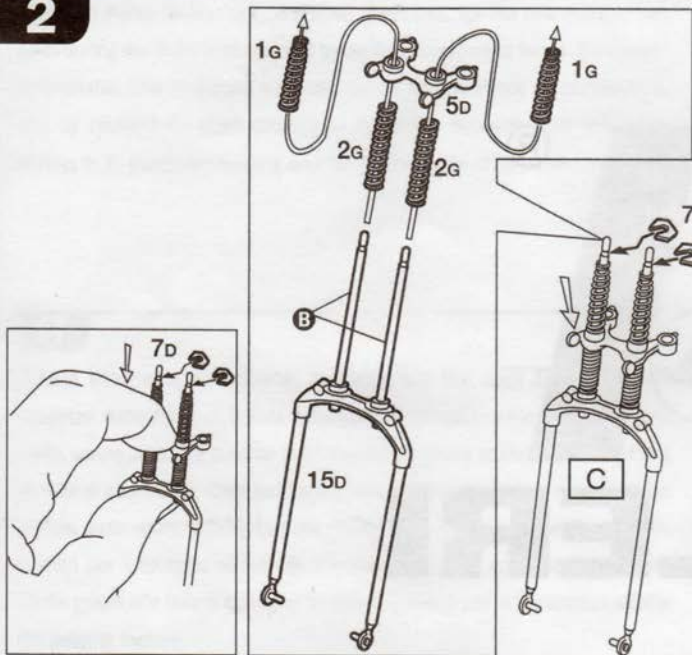
1**2**

3

E

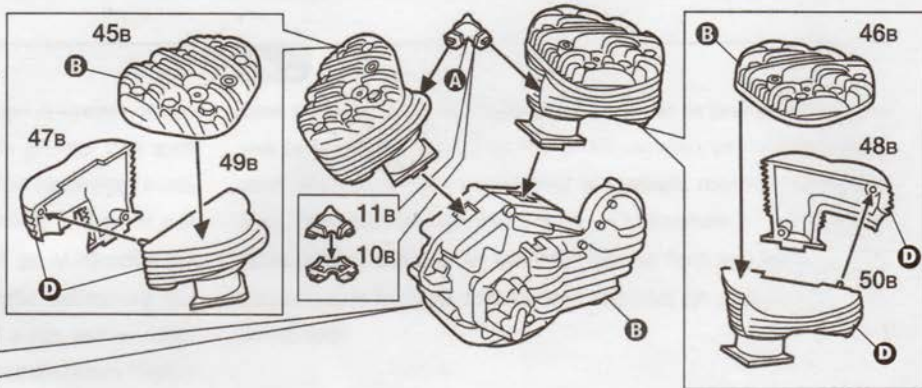
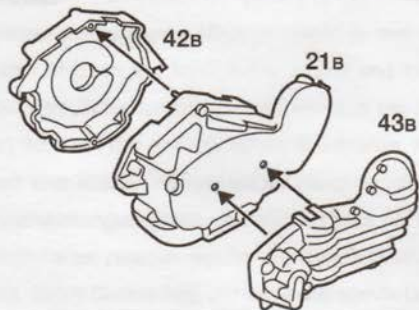

4

F

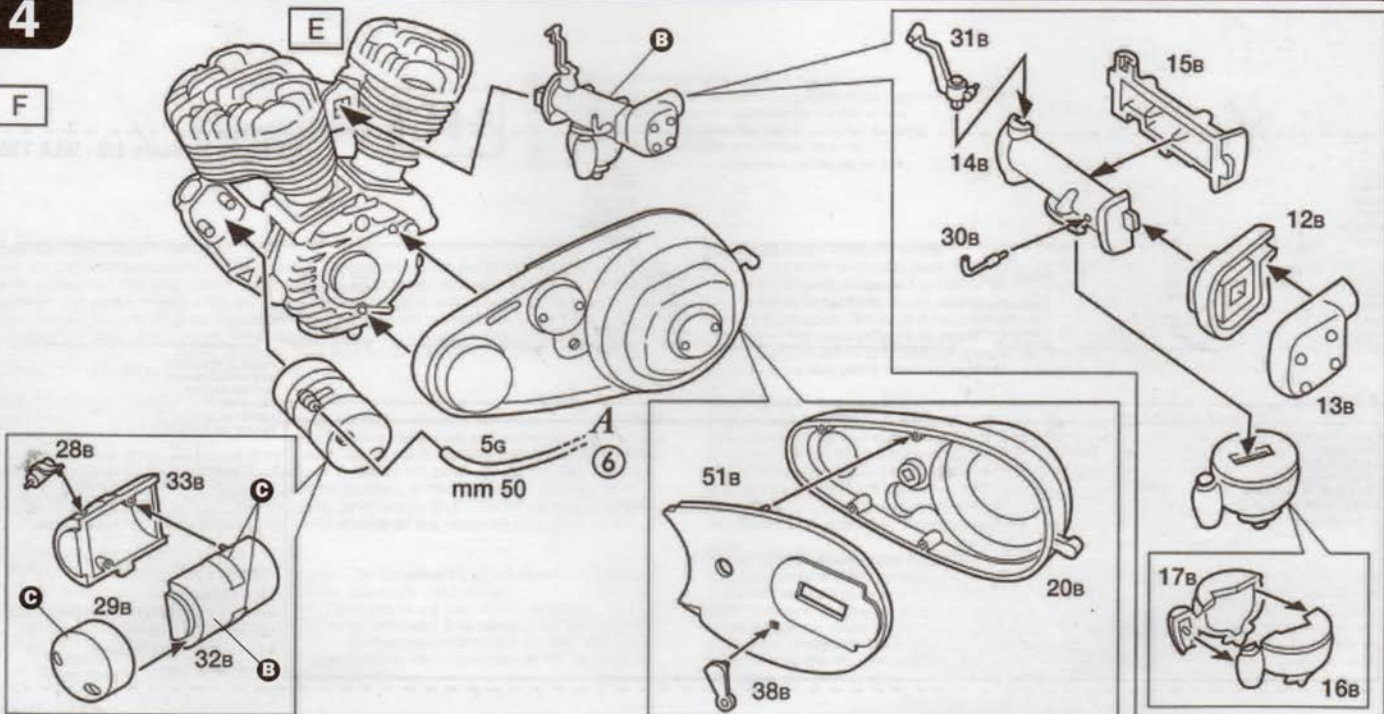

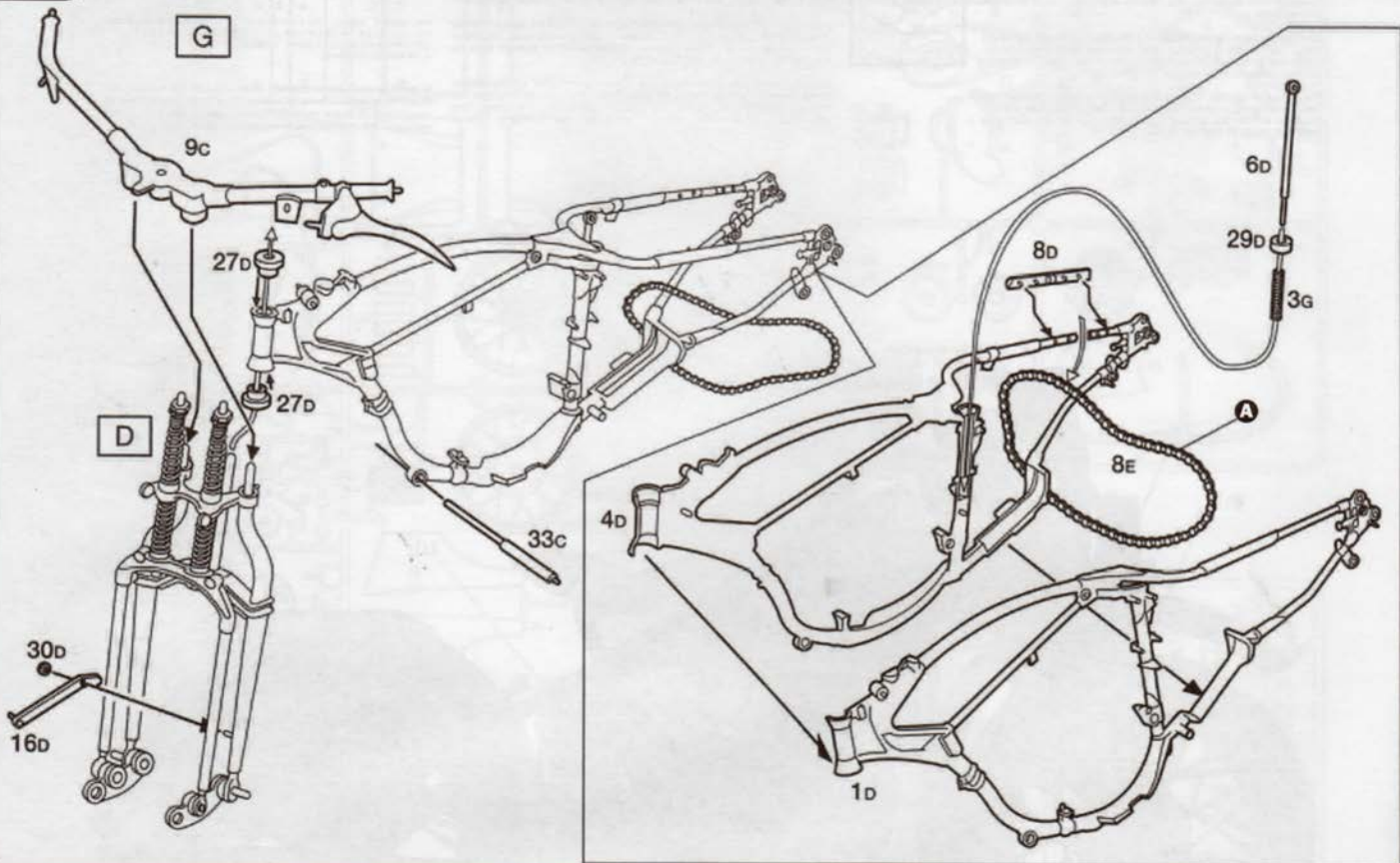
5

6

I

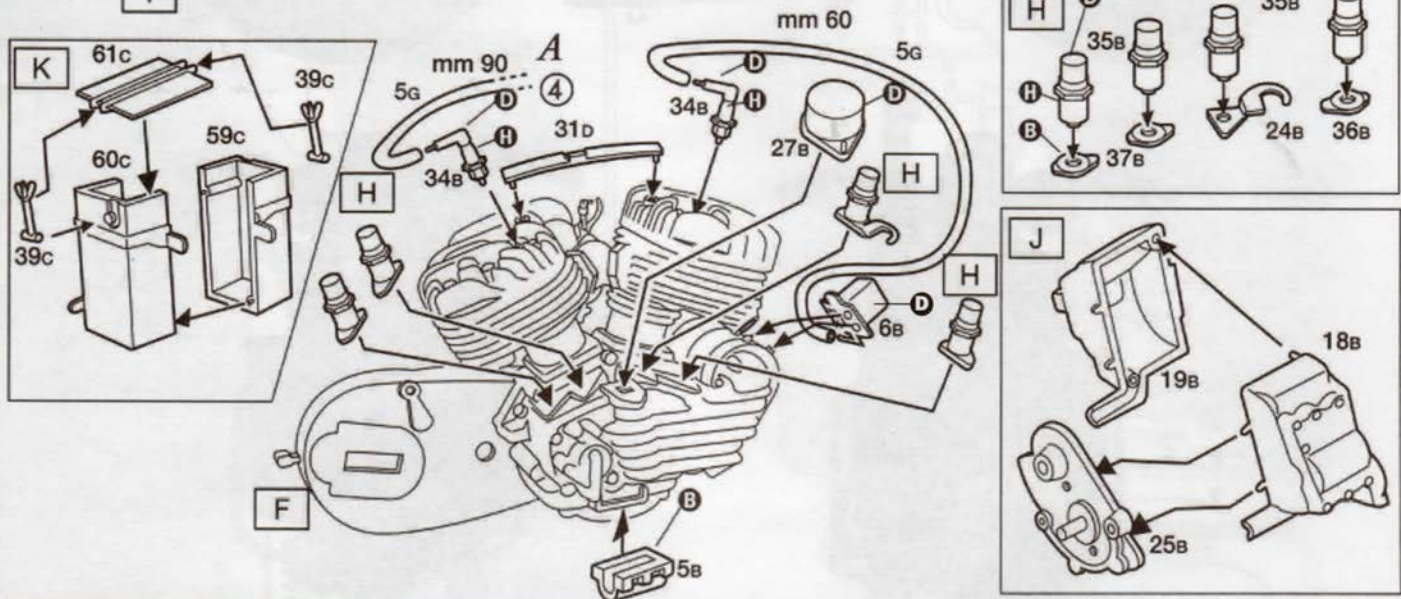

7

L

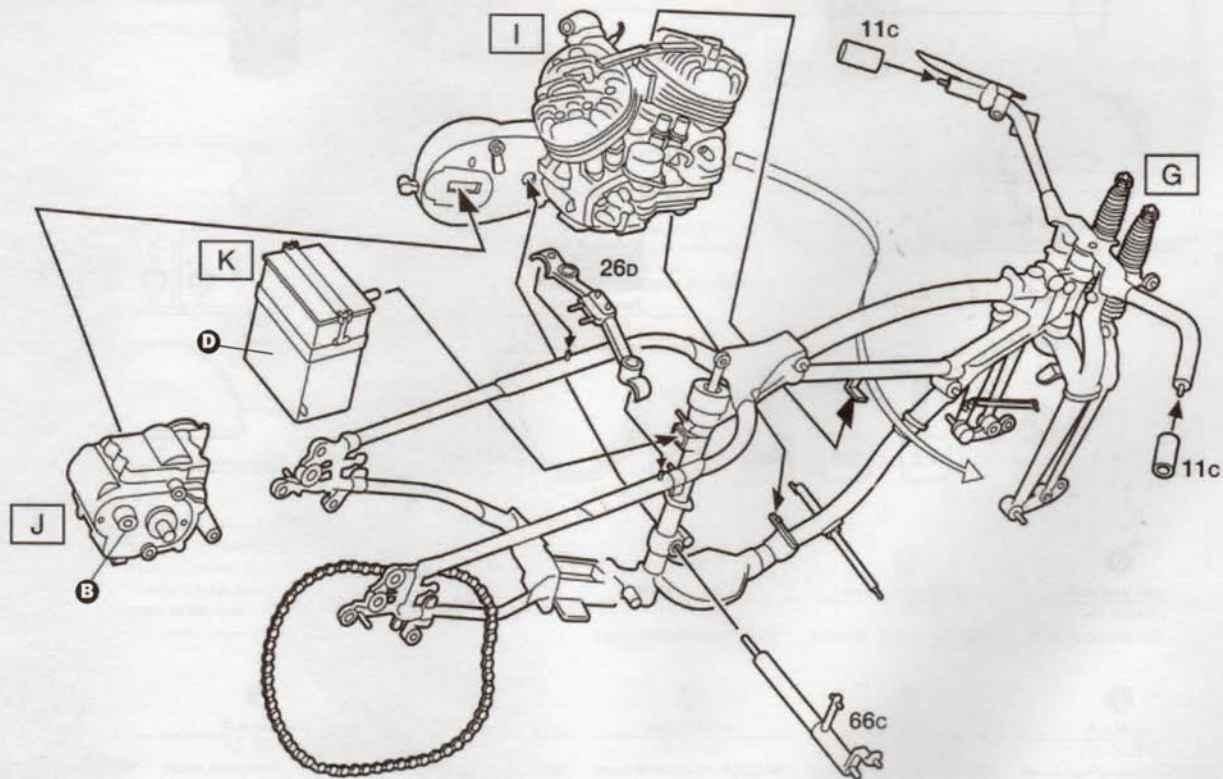

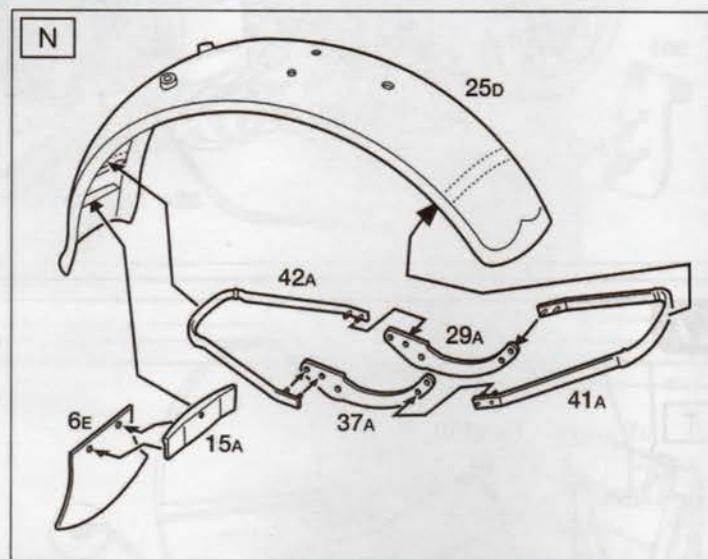
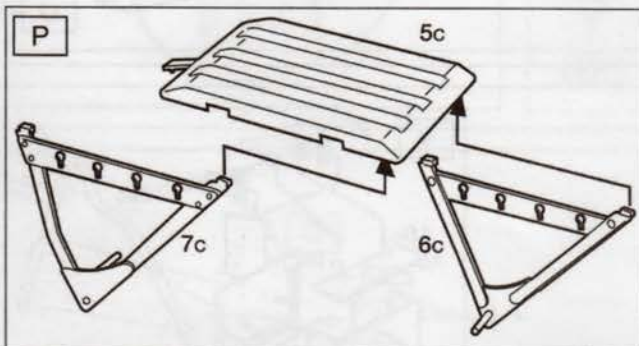
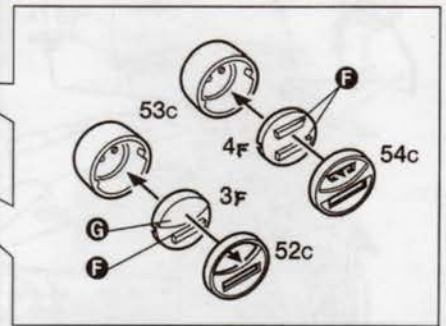
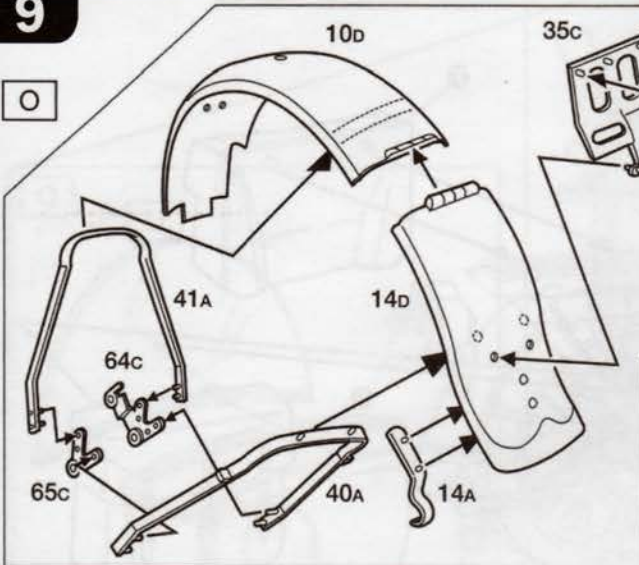
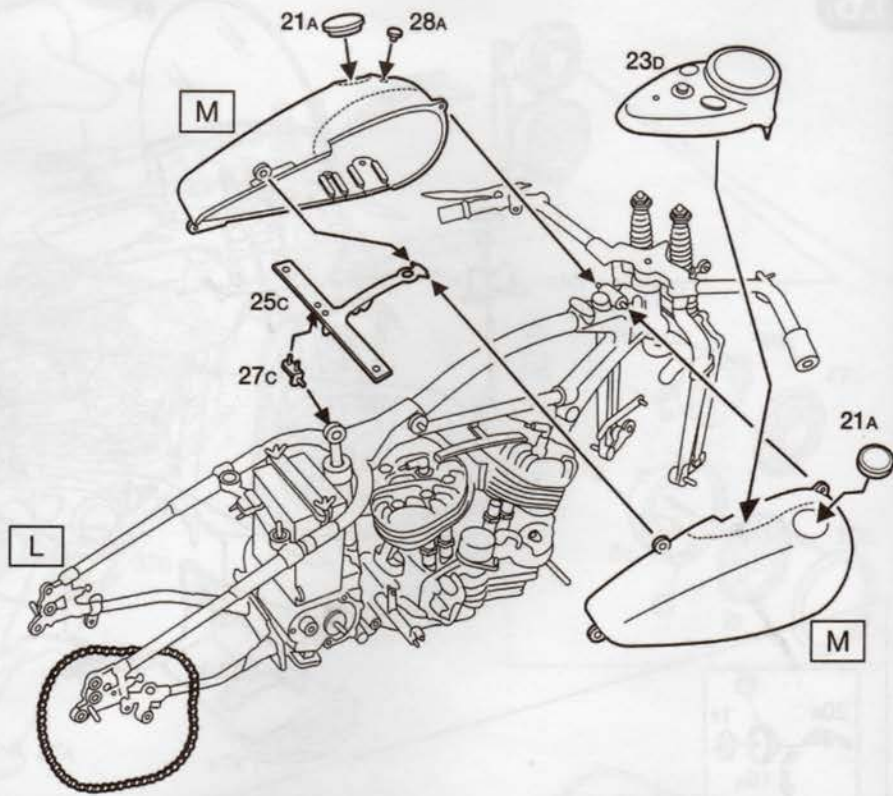
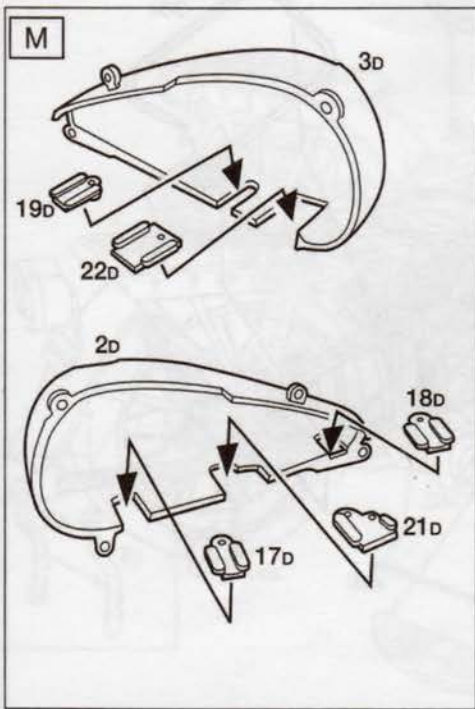

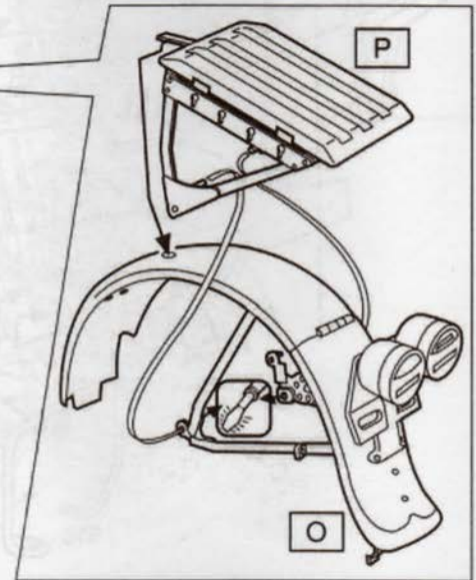
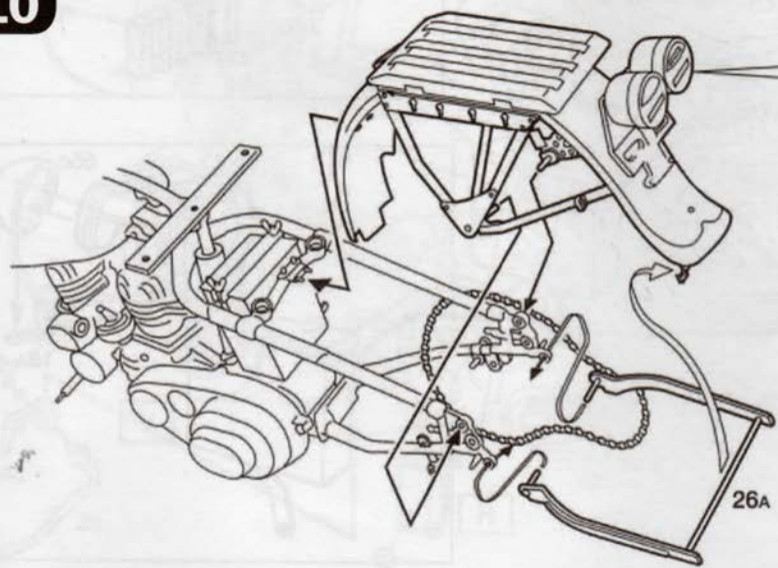

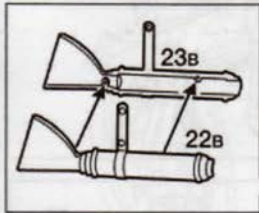
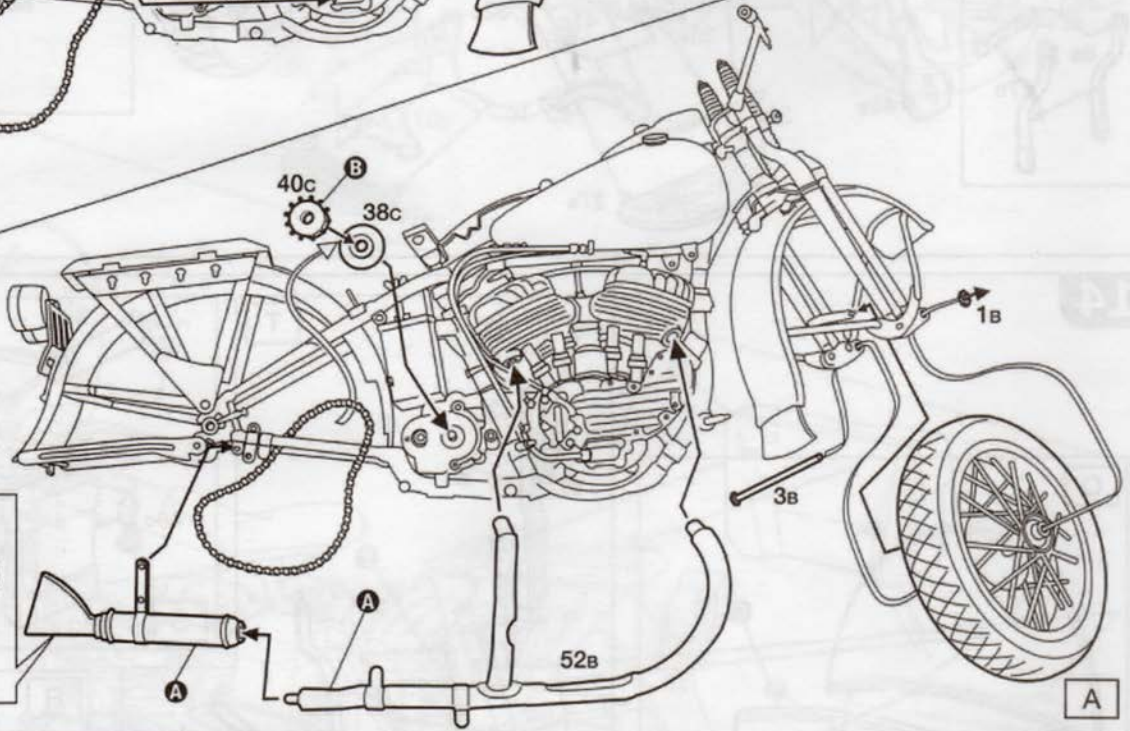
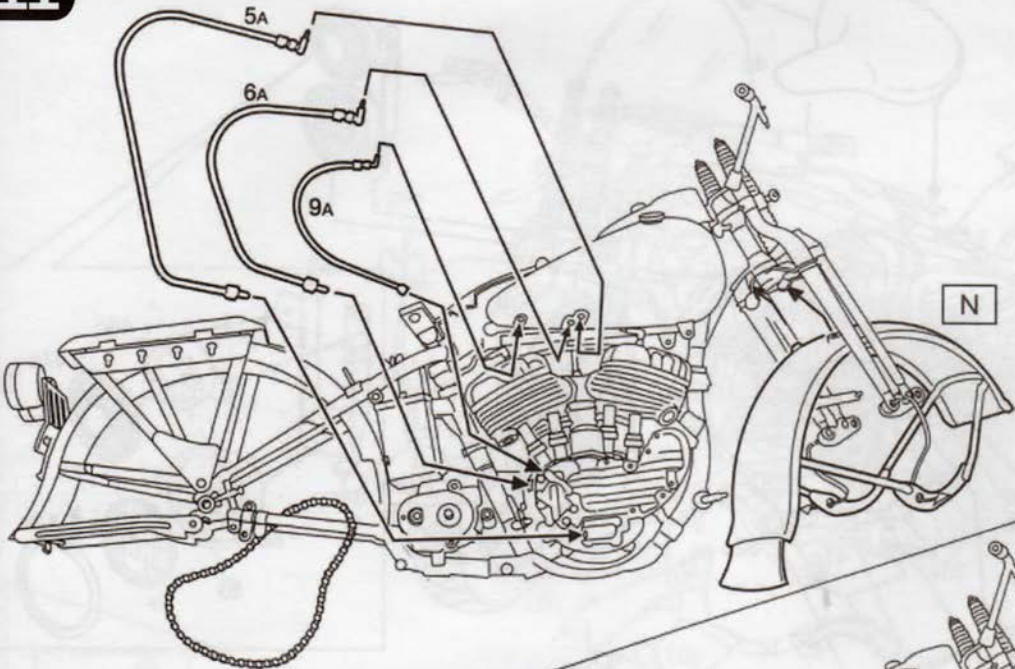

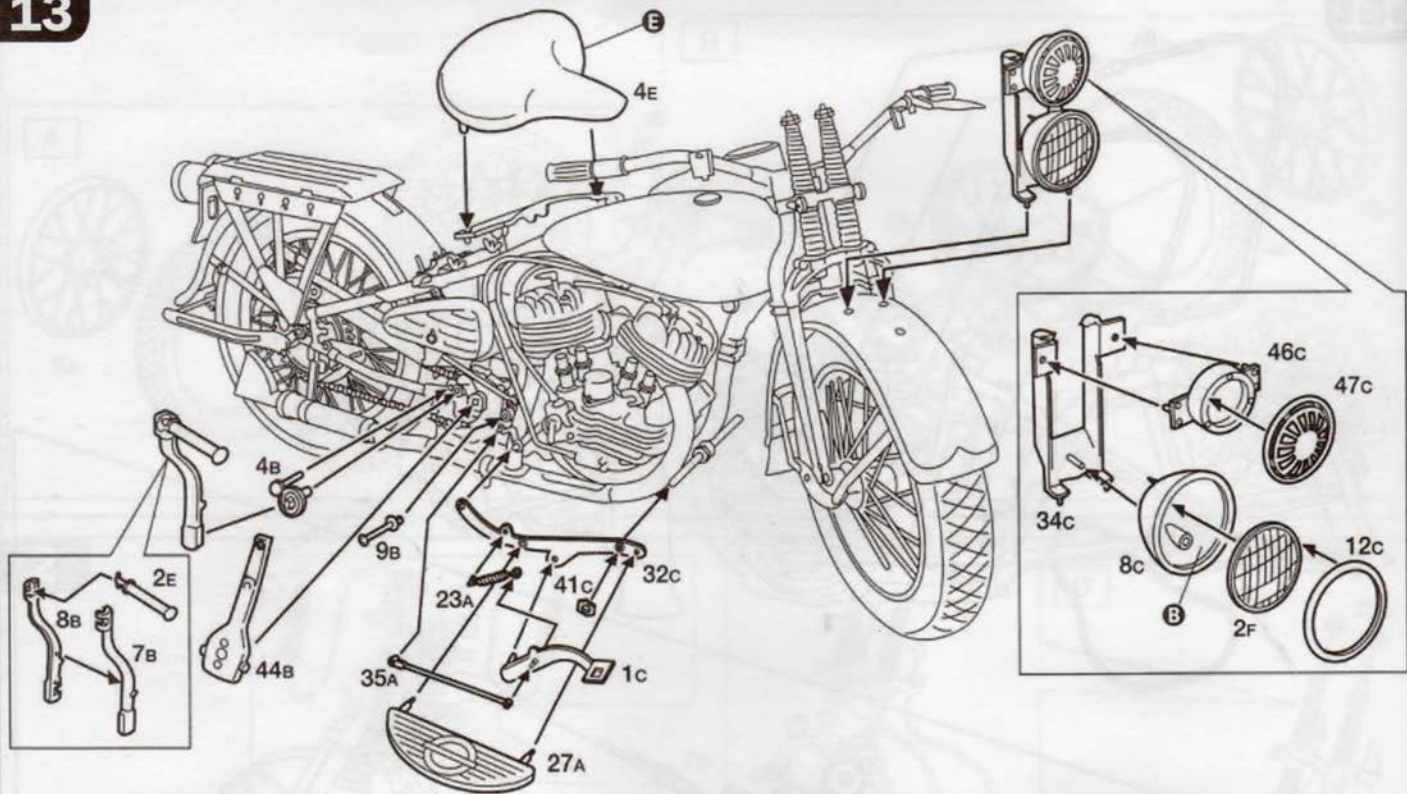
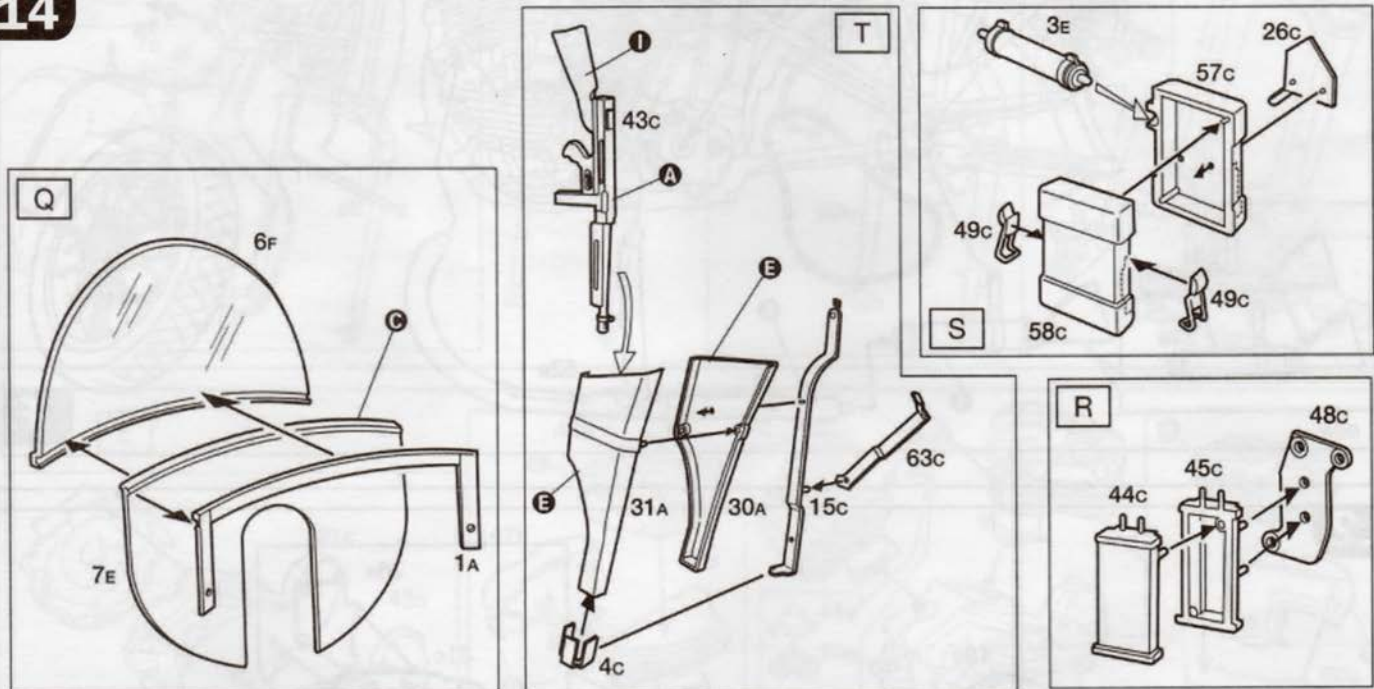
13**14**

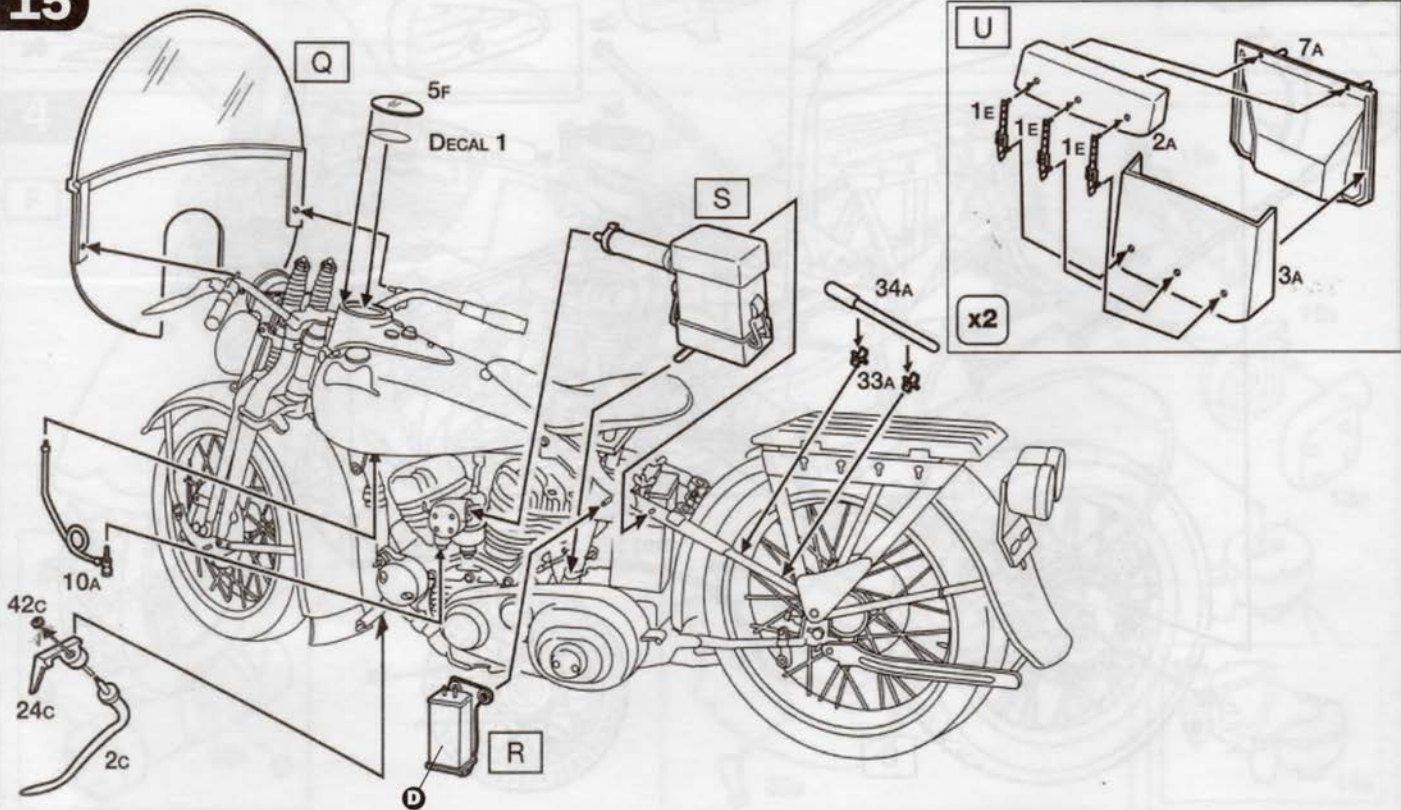
15

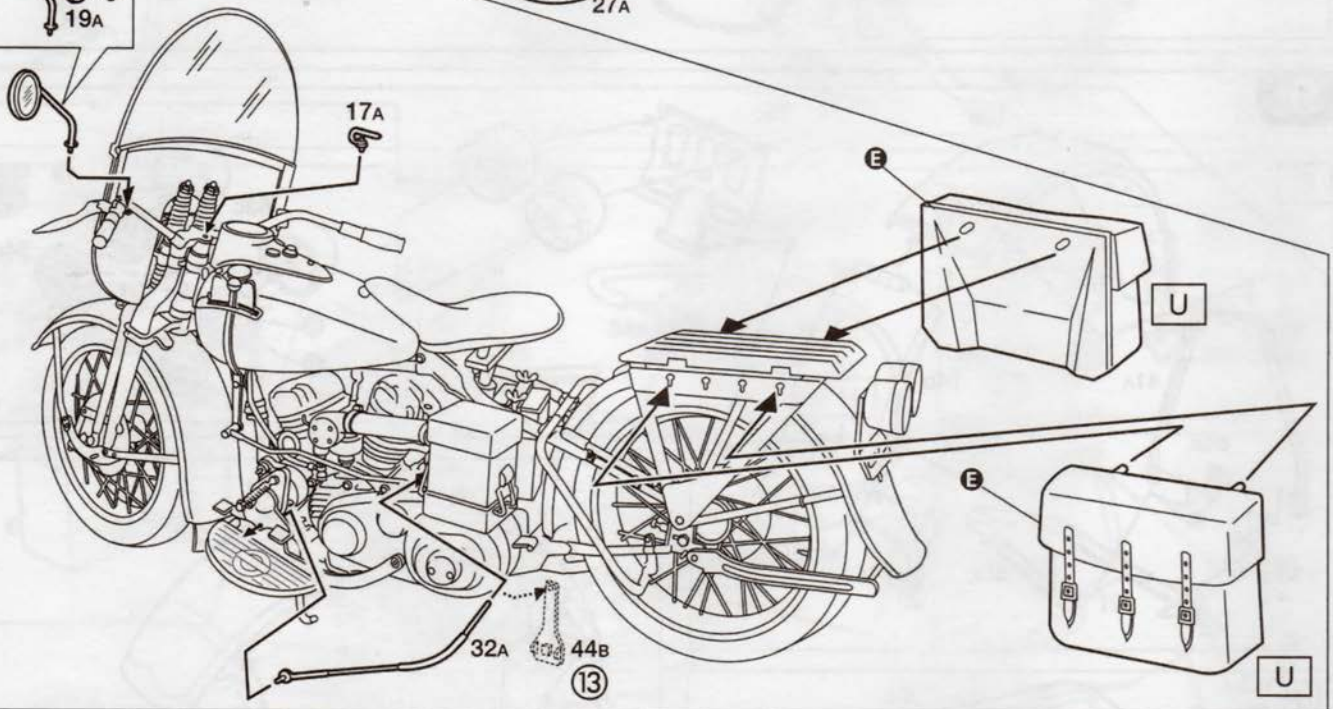
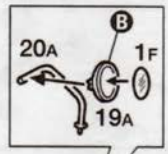
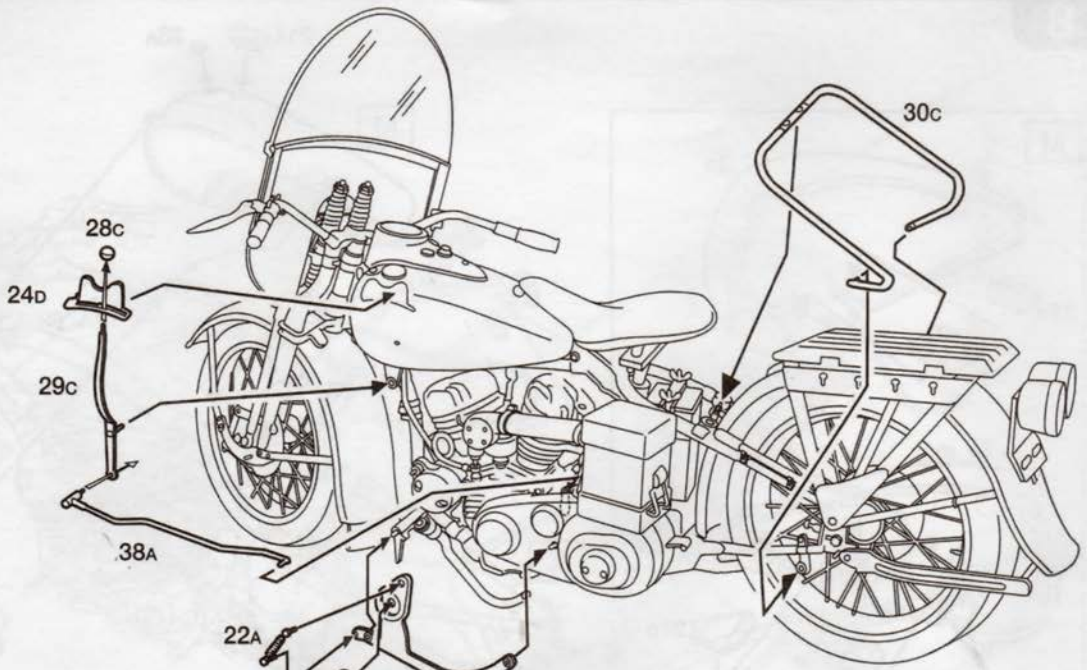

T

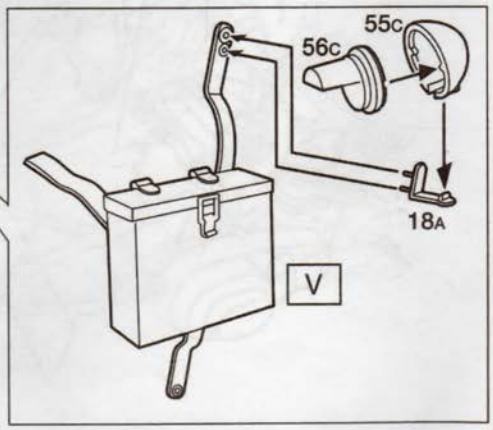
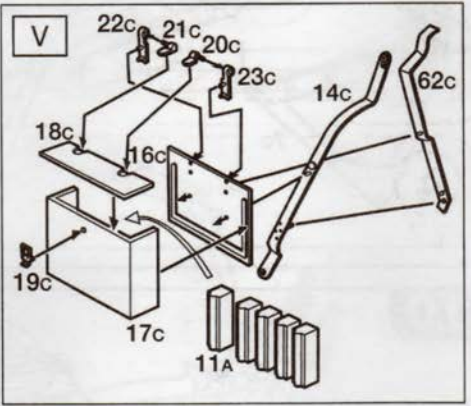
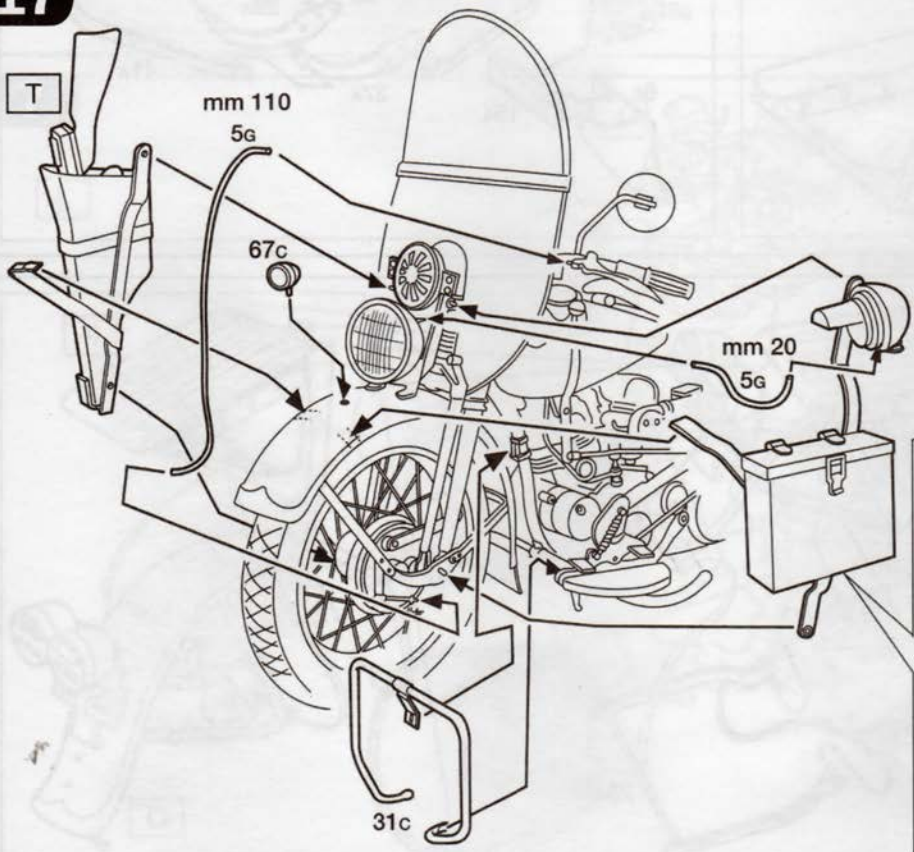

Istruzioni per l'applicazione delle decalcomanie. Ritagliare le decalcomanie occorrenti dal foglio, immergerle in un bicchiere di acqua pulita per circa 20", metterle in posizione sul modello e farle scivolare dalla carta: per una migliore aderenza comprimerle con una pezzuola pulita.

Direction for applying the decals: cut the required decals out of the sheet; dip the into a glass of clean water for about 20"; position the decals on the kit, letting them slide from the paper. For a better adesion, press them by means of a clean rag.

Påläggning av decal: klipp ut den decal som skall användas och doppa den i ett glas vatten under en 20". Sätt decalen på plats på modellen och låt den sakta glida av pappret. För att den skall sitta ordentligt, tryck till med en torr kl.



Anweisungen für Abziehbilder-Anbringung: Die benötigten Abziehbilder vom Blatt abschneiden, in ein Glas reines Wasser für etwa 20" eintauchen, auf das Modell legen und dann vom Papierbogen abnehmen. Um eine bessere Haftung zu erzielen, die Abziehbilder mit einem reinen Tuch andrücken.

Instruction pour l'application des décalcomanies. Couper les décalcomanies choisies et les plonger environ 20" dans un peu d'eau propre. Les placer sur le modèle en les faisant glisser de leur feuille et presser avec un morceau de chiffon pur éliminer les bulles d'air.

Instrucciones Para la aplicación de las calcomanías: cortar las requeridas, sumergirlas en un recipiente de agua limpia durante 20"; colocar las calcomanías sobre el modelo, haciéndolas deslizar sobre el papel. Para una mejor adherencia, presionarlas con un trapito limpio.

Transfers: knip het benodigde deel uit, dempel et ca. 20" onder water, oudt het transfer tegen het model en schuif het vanaf het papier op zijn plaats. Met een schoon doekje andrukken.

平紙一枚を準備し、白紙から、それ以外のカラーを切り取り出す。必要量は100%くらいで、お湯を注ぎます。シートを水の中に入れておき、必要な部分だけを、指先で慎重に剥がして、模型の位置に合わせて貼ります。貼った部分でシートを押しつけて空気を取り除きます。シート裏には、お湯がまだ残っていません。

Указания по применению декалей: Отрежьте нужную вам часть декалей от общего листа, поместите ее на 20" минут в чистую воду, затем, выберите наиболее удобное место на модели, переведите туда декалейку, сдвинув ее с бумажной основы. Для лучшего прилипания промажьте декаль чистой тряпочкой.

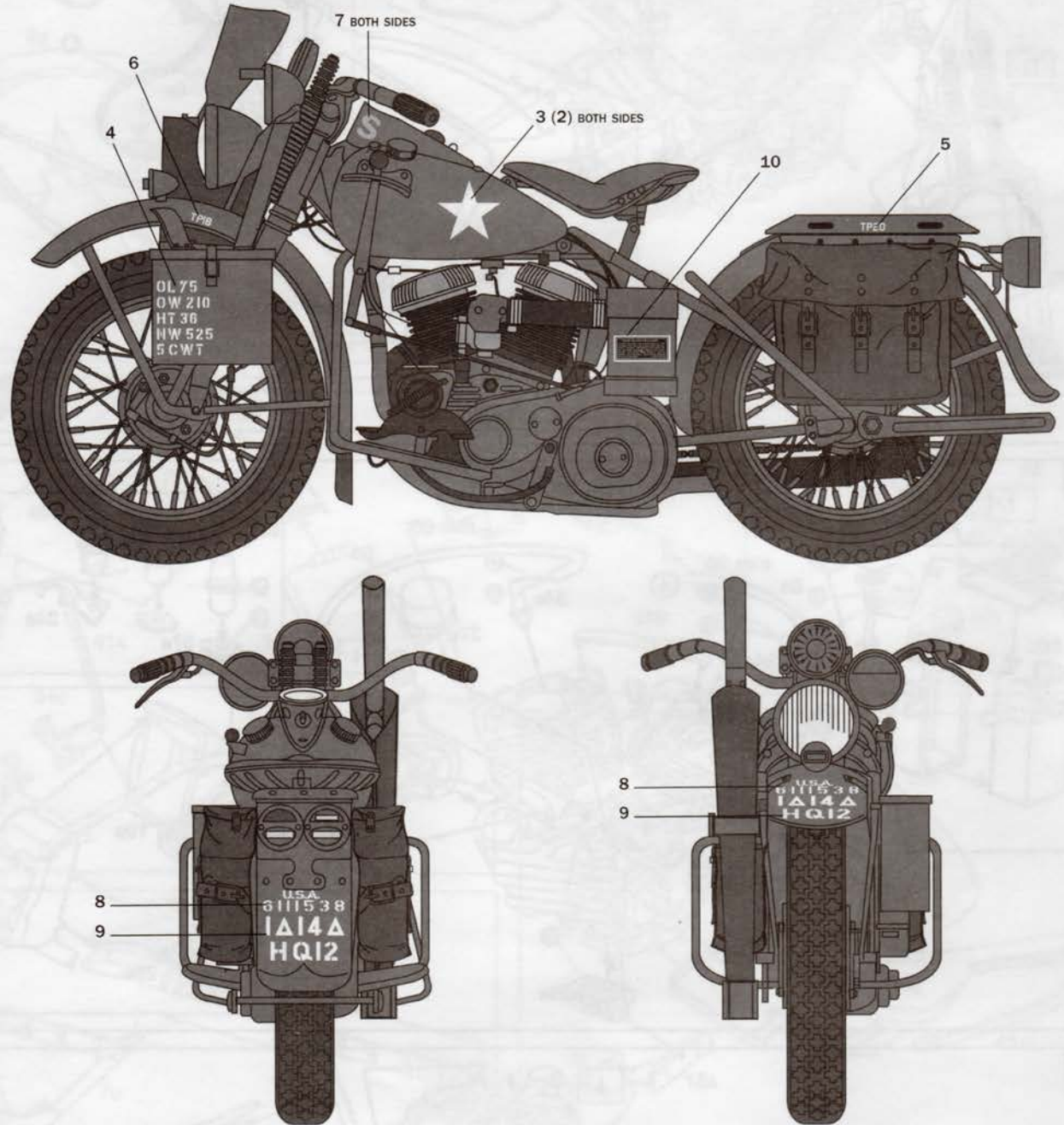

FLAT OLIVE DRAB
F.S. 34084
ITALERI ACRYLICPAINT - 4728AP



KIT No 7401 Scale 1:9 - WLA 750

NAME
NOME
NAME
NOM
NOMBRE
NAAM

ADDRESS
INDIRIZZO
ADRESSE
ADRESSE
DIRECCION
ADRES

TOWN
CITTA'
STADT
VILLE
CIUDAD
GEMEENTE

POSTAL CODE
C.A.P.
POSTLEITZAHL
CODE POSTALE
CODIGO POSTAL
POSTCODE

COUNTRY
NAZIONE
LAND
PAYS
PAIS
LAND

DATE OF BIRTH
DATA DI NASCITA
GEBURTSDATUM
DATE DE NAISSANCE
NACIDO/A EL
GEBOORTEDATUM

E-MAIL

PLACE OF PURCHASE
ACQUISTATO PRESSO
ORT DES KAUFES
LIEU D'ACHAT
LUGAR DE COMPRA
PLAATS VAN AANKOOP

DEFECTIVE PARTS
PARTI DIFETTOSE
DEFEKTE TEILE
PIECES DEFECTUEUSES
PIEZAS DEFECTUOSAS
DEFECTE ONDERDELEN

Retail Store
Negozio
Einzelhandel
Detailliant
Detallista
Detailhandel

Hyper Market
Grande Magazzino
Andere
Grande Surface
Gran Almacen
Hypermarket

ITALERI S.p.A.
Via Pradazzo, 6/B
40012 - Calderara di Reno (BO) ITALY
fax: 0039 51 726 459
e-mail: italeri@italeri.com
www.italeri.com